

РОССИЙСКАЯ АКАДЕМИЯ НАУК
ЭКСПЕРИМЕНТАЛЬНЫЙ ЗАВОД НАУЧНОГО ПРИБОРОСТРОЕНИЯ

УСТАНОВКА ГОМОГЕНИЗАТОР ВЫСОКОГО ДАВЛЕНИЯ ДОНОР-2

Паспорт
ГН2.950.001 ПС

1. ТЕХНИЧЕСКИЕ ТРЕБОВАНИЯ

- | | |
|--|---|
| 1.1 Производительность установки | - 52 дм ³ /час |
| 1.2 Число экструзионных головок | - 2 |
| 1.3 Диаметр рабочего плунжера | - 16 мм |
| 1.4 Оптимальное рабочее давление | - 100 мПа |
| 1.5 Производительность одной экструзионной головки не менее | - 26 дм ³ /час |
| 1.6 Питание установки от трехфазной сети переменного тока с напряжением частотой | - 220 / 380 В - 50 Гц |
| 1.7 Привод электромеханический с глобоидной передачей, редукция мощность двигателя масло в приводе Охлаждение проточной водой. | - 1/17 - 2,2 кВт, 1500 об /мин - ТАД-17 |
| 1.8 Двигатель мешалки мощностью | - 80 Вт, 8000 об /мин |
| 1.9 Габаритные размеры (длина x ширина x высота) , мм, не более установки ящик ЗИП | - 660 x 860 x 1450 - 240 x 320 x 160 |
| 1.10 Масса, кг , не более | - 100 |

2. КОМПЛЕКТ ПОСТАВКИ

В комплект поставки гомогенизатора ДОНОР-2 входит установка, ЗИП и эксплуатационные документы , перечисленные в таблице :

| Обозначение | Наименование | Кол-во | Примечание |
|-------------------------------|--|--------|---|
| ГН2.950.001-01 ГН4.060.071 | Гомогенизатор ДОНОР-2 ЗИП и приспособления для сборки экструзионной головки | 1 | Запасные части и дополнительная документация поставляются по согласованию с заводом-изготовителем |
| ГН2.950.001-01 ЭД | Комплект эксплуатационных документов | 1 | |

3. СВИДЕТЕЛЬСТВО О ПРИЕМКЕ

Установка гомогенизатор высокого давления ДОНОР-2 ГН2.950.001-01 заводской номер _____ соответствует комплекту конструкторской документации и признана годной для эксплуатации.

Начальник отдела технического контроля

(Саломатникова Н.Н.)

М.П. « ____ » _____ 2000г

7.140.005

2,5 / (✓)

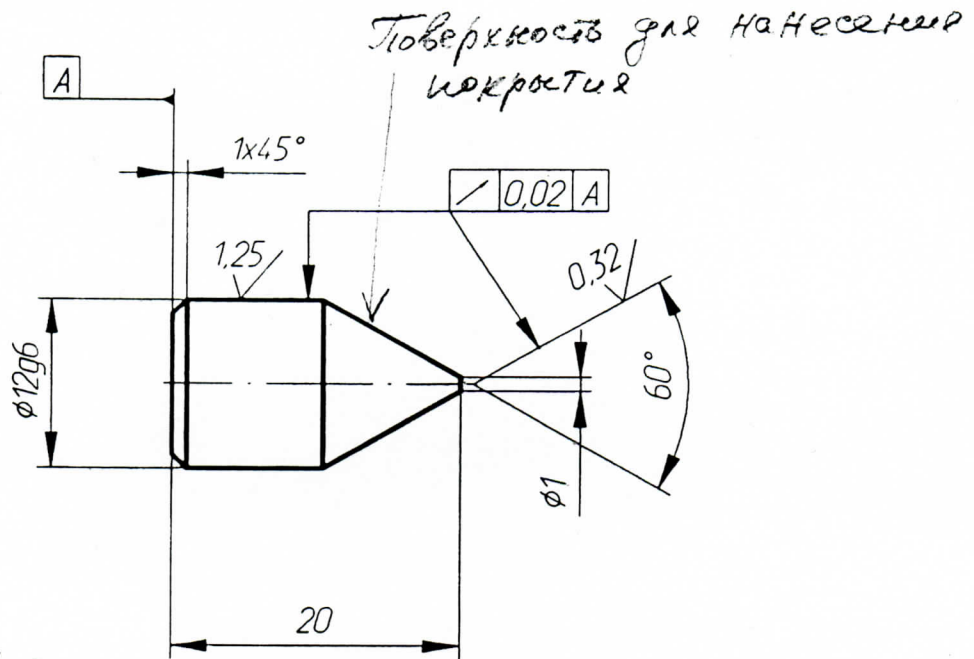

Воздействие
 агрессивной среды: щелочи, кислоты, нефть, поверхностно-активные вещества
 Давление - до 1600 атм. Температура - до 200°C

1. Очистить по ТИ 06-109.
2. Остальные ТТ по ОСТ 4.ГО.070.014.

7.140.005

| Изм | Лист | № документа | Подпись | Дата |
|-----|-----------|-------------|---------|------|
| | Разраб. | | | |
| | Проверил | | | |
| | Т. контр. | | | |
| | Н. контр. | | | |
| | Утвердил | Веробьев | | |

Игла

Сталь 12X18H9T ГОСТ 5632-72

| Литера | Масса | Масштаб |
|--------|-----------|---------|
| | | 2:1 |
| Лист | Листов: 1 | |